

ASPEN MINI LIME MINI PUMPS

Pompka skroplin ASPEN MINI LIME jest zaprojektowana do łatwego i szybkiego podłączenia do jednostki klimatyzacyjnej ściennej z możliwością ukrycia przewodów freonowych lub wodnych.



Przy podłączeniu króćca tacy ociekowej jednostki klimatyzacyjnej do pompy, skropliny mogą być pompowane na wysokość 8m.

WYMIARY

WYSOKOŚĆ: 79mm
SZEROKOŚĆ: 93mm
DŁUGOŚĆ: 44mm
WAGA: 0.3kg

CHARAKTERYSTYKA PRACY

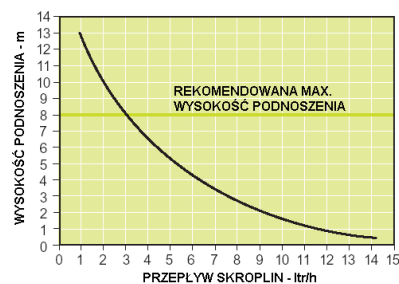

LOKALIZACJA POMPKI

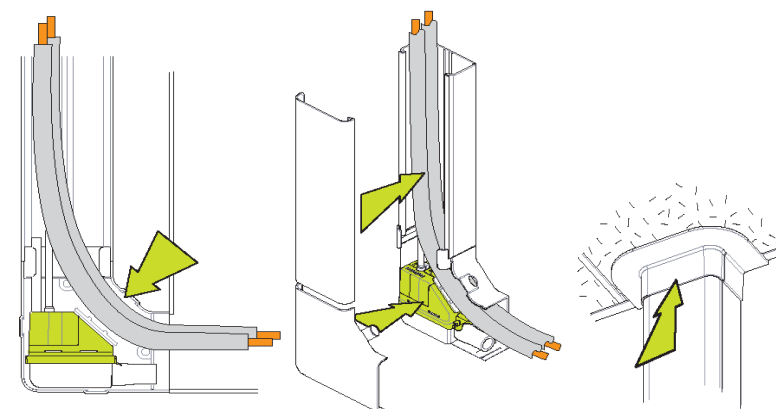
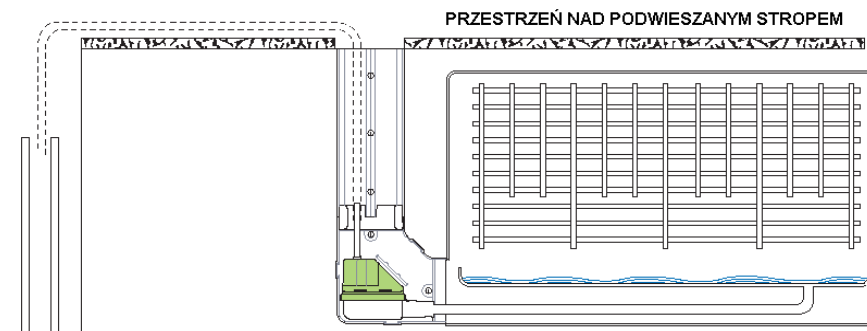

SPECYFIKACJA TECHNICZNA

- Napięcie zasilania: 230V A.C.
- Częstotliwość: 50/60Hz
- Pobór mocy: 20W
- Max. przepływ skroplin: 14ltr/h przy wysokości podnoszenia 0m
- Rekomendowana max. wysokość podnoszenia: 8m
- Znak CE
- Napiływ grawitacyjny
- Zabezpieczenie termiczne silnika
- Max. średnica przewodów freonowych lub wodnych z izolacją: 5/8" i 3/8" lub 2 x 15mm
- Czujnik HALLA

W ZESTAWIE

- 1x pompka skroplin z zbiornikiem
- 1x pływak zbiornika.
- 1x kolano maskujące przednie
- 1x kolano maskujące tylne
- 1x mocowanie obudów maskujących
- 1x obud. maskująca prosta przednia (800mm)
- 1x obudowa maskująca prosta tylna (800mm)
- 1x maskownica przysufitowa
- 1x redukcja (φ6/φ4)
- 1x przewód zasilająco-alarmowy (6-żył)
- 4x spinki mocujące
- 1x zielone złącze