



Dziękujemy za zakup nowej stacji odzysku freonu EcoBUDDY firmy ASPEN PUMPS LIMITED.

Ta dokumentacja pozwoli Państwu na prawidłową obsługę stacji, ważne jest więc aby dokładnie przeczytać poniższą instrukcję.

NR SERYJNY:.....

## SPECYFIKACJA OGÓLNA

ODZYSK CIECZY: do 80kg/h

ODZYSK GAZU: do 30kg/h

NAPIĘCIE ZASILANIE: 230V lub 110V

POBOR MOCY PRZEZ SPRĘŻARKĘ: 500W

WYŁĄCZNIK WYSOKIEGO CIŚNIENIA: 410PSI (28,3bar)

PRZEWYMIAROWANY SKRAPLACZ i DUŻY PRZEPŁYW POWIETRZA

BEZOLEJOWA SPRĘŻARKA

MOŻLIWOŚĆ ODZYSKU FREONÓW: R-11, R-12, R-22, R-113, R-114, R-123, R-134A, R-404A, R-407C, R-410A, R-500, R-502

SKÓRZANE RAMIE

GNIAZDO ZASILANIA: 800W

LAMPA OŚWIETLENIOWA oraz SZUFLADA NA NARZĘDZIA

MASYWNA, ODPORNA NA WSTRZĄSY OBUDOWA

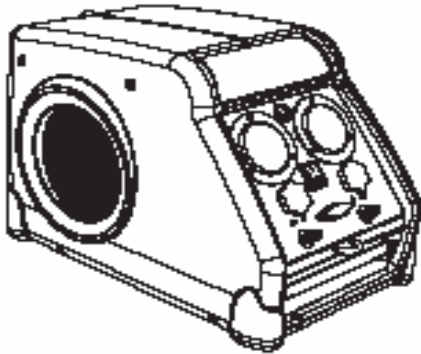

## WYMIARY

DŁUGOŚĆ: 305mm

SZEROKOŚĆ: 260mm

WYSOKOŚĆ: 430mm

WAGA: 12,5kg

## SPECYFIKACJA SPRĘŻARKI

MODEL: 500CAR75 - SILNIK: 110-115V 50/60Hz - PRZETWORNIK: DB2506P/T

MODEL: 500CDR75 - SILNIK: 200-240V 50/60Hz - PRZETWORNIK: DB2506P/T

ZŁĄCZE: STRONA SSAWNA 1/8 NPT

ZŁĄCZE: STRONA TŁOCZNA 1/8 NPT

UWAGA: PŁYTA OBUDOWY SKRZYNI KORBOWEJ JEST ZAPROJEKTOWANA DLA MAKSYMALNEGO CIŚNIENIA 340PSI(23,5bar). CIŚNIENIE POWYŻEJ 340PSI(23,5bar) MOŻE BYĆ PRZYCZYNĄ „UCIECZKI” FREONU.

UWAGA: PRZEPŁYW POWIETRZA PRZEZ SILNIK MUSI ZAPEWNIAC JEGO ODPOWIEDNIE SCHŁODZENIE (MAKSYMALNA TEMPERATURA PRACY: 95°C)

DANE TESTOWE PRACY SPRĘŻARKI:

PRZEPŁYW POWIETRZA: 0,25CFM (0,42m<sup>3</sup>/h) dla ciśnienia OPSI (Obar) (dla 10% wartości nominalnego napięcia)

PRZEPŁYW POWIETRZA: 0,25CFM (0,42m<sup>3</sup>/h) dla ciśnienia OPSI (29,9bar) (dla 10% wartości nominalnego napięcia)

MAKSYMALNY ZNAMIONOWY POBOR MOCY:

500CAR75: 470W (dla obciążenia: wlot 35PSI (2,4bar), wylot 435PSI (29,9bar)

500CRD75: 480W (dla obciążenia: wlot 35PSI (2,4bar), wylot 435PSI (29,9bar)

MAKSYMALNY ZNAMIONOWY POBOR PRĄDU:

500CAR75: 7,8A (dla obciążenia: ssanie 35PSI (2,4bar), tłoczenie 435PSI (29,9bar)

500CRD75: 4,2A (dla obciążenia: ssanie 35PSI (2,4bar), tłoczenie 435PSI (29,9bar)

PRZEDZIAŁ NAPIĘCIA:

500CAR75: 90÷127V

500CRD75: 264÷280V

ŚREDNI CZAS BEZSERWISOWEJ PRACY: 1000h (dla freonu R-22, przy średnim ciśnieniu 250PSI (17,2bar), 5min załączenia, 1min wyłączenia)

MAKSYMALNE CIŚNIENIE TŁOCZENIA: 435PSI (29,9bar)

MAKSYMALNE CIŚNIENIE PRÓŻNI: 28,5"Hg (9,6bar)

## A-ODZYSK GAZU

- 1-podłącz złącze manometrycznego zestawu monterskiego do strony niskiego ciśnienia instalacji freonowej.
- 2-podłącz złącze manometrycznego zestawu monterskiego do złącza ssawnego stacji odzysku.
- 3-podłącz złącze tłoczne stacji odzysku do butli.
- 4-usuń powietrze z przewodów.
- 5-otwórz wszystkie złącza instalacji freonowej, manometrycznego zestawu monterskiego, butli.
- 6-załącz stację odzysku.
- 7-sprawdź wagę odzyskanego freonu.
- 8-kontynuuj odzysk freonu aż manometr niskiego ciśnienia stacji odzysku freonu będzie wskazywać próżnię.

### KOMPLETNY ODZYSK (gdy stacja jest wyposażona w zawór serwisowy)

- 9-zamknij zawór ssawny stacji odzysku, obróć zawór serwisowy do pozycji „purge” i kontynuuj pracę stacji odzysku aż manometr niskiego ciśnienia stacji będzie wskazywać próżnię.

## B-ODZYSK CIECZY

**UWAGA:** Mimo że sprężarka stacji odzysku EcoBUDDY jest zdolna do przetłaczania cieczy nie jest jednak zalecane stosowanie jej jako bezpośrednią pompę cieczy. Może to spowodować zatarcie łożysk i uszkodzenie urządzenia. Zalecane jest zastosowanie dodatkowej butli z zaworem gazowym i cieczowym pomiędzy instalacją freonową a złączem ssawnym stacji odzysku freonu.

- 1-podłącz oba złącza manometrycznego zestawu monterskiego do strony niskiej i wysokiej instalacji freonowej.
- 2-podłącz złącze manometrycznego zestawu monterskiego do pierwszej butli (zawór cieczowy).
- 3-podłącz butle (złącze gazowe) do złącza ssawnego stacji odzysku.
- 4-usuń powietrze z przewodów.
- 5-otwórz wszystkie złącza instalacji freonowej, manometrycznego zestawu monterskiego, butli.
- 6-załącz stację odzysku.
- 7-sprawdź wagę odzyskanego freonu.
- 8-jeśli instalacja freonowa jest już opróżniona z cieczy, zatrzymaj stację odzysku, zamknij złącza manometrycznego zestawu monterskiego, zawory butli oraz złącze ssawne stacji odzysku. Usuń następnie pierwszą butlę.
- 9-podłącz złącze manometrycznego zestawu monterskiego do złącza ssawnego stacji odzysku. Opróżnij przewody z powietrza, otwórz zawory pomiędzy manometrycznym zestawem monterskim a stacją odzysku. Załącz stację odzysku.
- 10-kontynuuj pracę stacji aż manometr niskiego ciśnienia stacji odzysku będzie wskazywać próżnię.

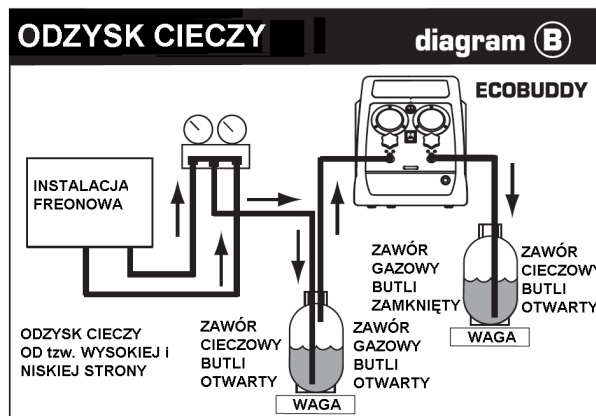
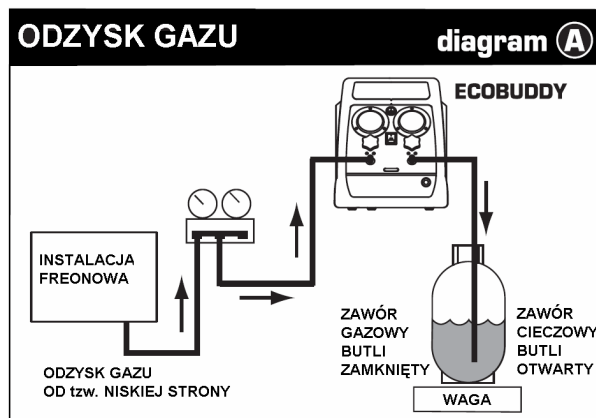

### KOMPLETNY ODZYSK (gdy stacja jest wyposażona w zawór serwisowy)

- 11-zamknij zawór ssawny stacji odzysku, obróć zawór serwisowy do pozycji „purge” i kontynuuj pracę stacji odzysku aż manometr niskiego ciśnienia stacji będzie wskazywać próżnię.
- 12-zamknij złącze ssawne i tłoczne stacji odzysku. W stacji będzie wtedy nieznacznie mała ilość gazu, którą należy wypuścić złączem tłocznym urządzenia.

### C-NAPEŁNIANIE FREONEM

- 1-podłącz butle z złączem ssawnym stacji odzysku.
- 2-podłącz złącze tłoczne stacji odzysku z manometrycznym zestawem monterskim.
- 3-podłącz złącze manometrycznego zestawu monterskiego do strony wysokiej instalacji freonowej.
- 4-otwórz zawór gazowy butli.
- 5-otwórz złącza manometrycznego zestawu monterskiego.
- 6-załącz stację odzysku.
- 7-kontynuuj pompowanie freonu do instalacji freonowej (kontrolując wagę) aż do pożądanej wartości.
- 8-następnie zamknij zawór butli, wyłącz stację, zamknij złącza instalacji freonowej i manometrycznego zestawu monterskiego.

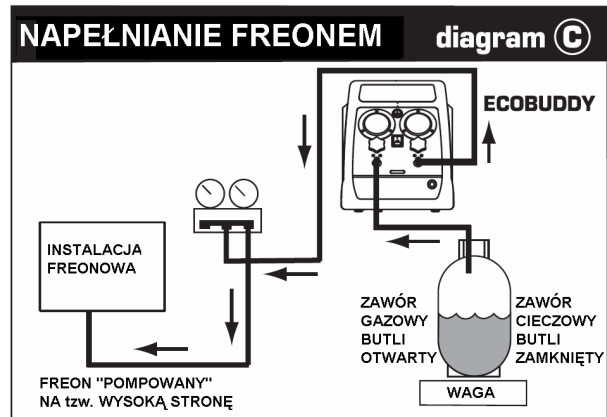

### D-tzw. SYSTEM „PUSH/PULL”

**UWAGA:** Metoda ta jest używana w przypadku gdy zachodzi konieczność odzyskiwania „dużych” ilości freonu do 320kg/h.

- 1-podłącz zawór gazowy butli z złączem ssawnym stacji, złącze tłoczne stacji ze stroną niską instalacji freonowej, stronę wysoką instalacji freonowej z zaworem cieczowym butli.
- 2-otwórz zawór gazowy butli.
- 3-otwórz złącza instalacji freonowej.
- 4-załącz stację odzysku i nie wyłączaj dopóki jest pokazywana (zmiana) różnica ciśnienia pomiędzy instalacją freonową a butlą. Im większa różnica ciśnienia tym freon będzie szybciej odzyskiwany.
- 5-otwórz zawór cieczowy butli.
- 6-nastąpi przepływ cieczy z instalacji freonowej (różnica ciśnień). Wyłącz stację odzysku dopiero gdy instalacja freonowa będzie opróżniona.
- 7-zamknij zawory stacji odzysku.
- 8-nie wyłączaj stacji odzysku aż manometry pokażą próżnię.
- 9-zamknij wszystkie złącza instalacji freonowej.
- 10-kontynuuj odzysk gazu jak w pkt. A.

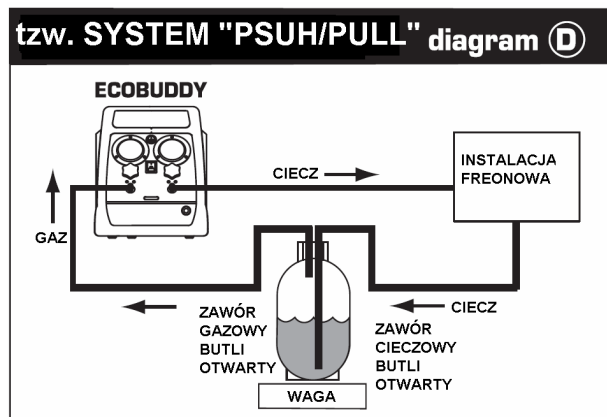

1-MANOMETR WYSOKIEGO CIŚNIENIA

2-MANOMETR NISKIEGO CIŚNIENIA

3-WYŁACZNIK ZAŁ./WYŁ.

4-WYŁACZNIK LAMPY

5-ZŁĄCZE: STRONA SSAWNA 1/8 NPT

6-ZŁĄCZE: STRONA TŁOCZNA 1/8 NPT

7-ZATRZASK SZUFLADY NA NARZĘDZIA

8-LAMPA: 9W

9-GNIAZDO ZASILANIA: 230V lub 110V  
(MAKSYMALNA MOC ZASILANIA 800W)

10-SKRAPLACZ

11-WENTYLATOR

12-SKÓRZANE RAMIE

13-OBUDOWA

14-ZAWÓR SERWISOWY

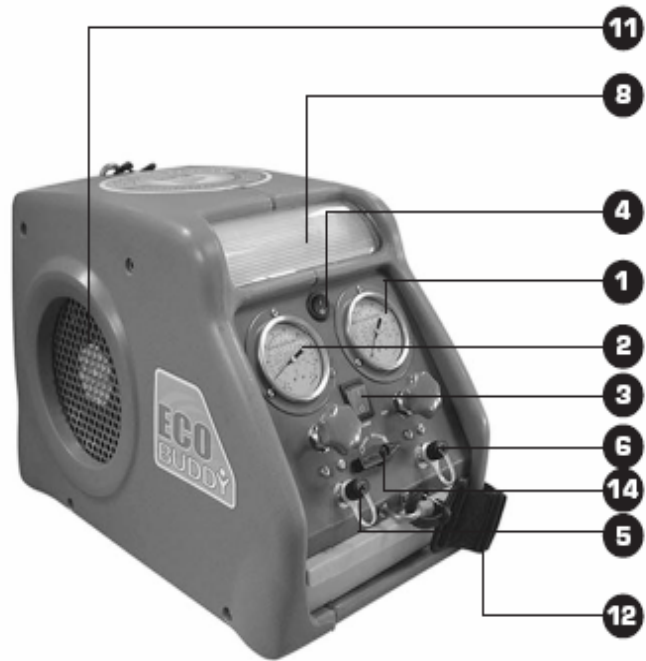

**SCHEMAT FUNKCONALNY**

- 1-ZŁĄCZE: NISKIE CIŚNIENIE
- 2-SPRĘŻARKA
- 3-WENTYLATOR
- 4-WYMIENNIK CIEPŁA
- 5-WYŁĄCZNIK WYSOKIEGO CIŚNIENIA
- 6-ZŁĄCZE: WYSOKIE CIŚNIENIE

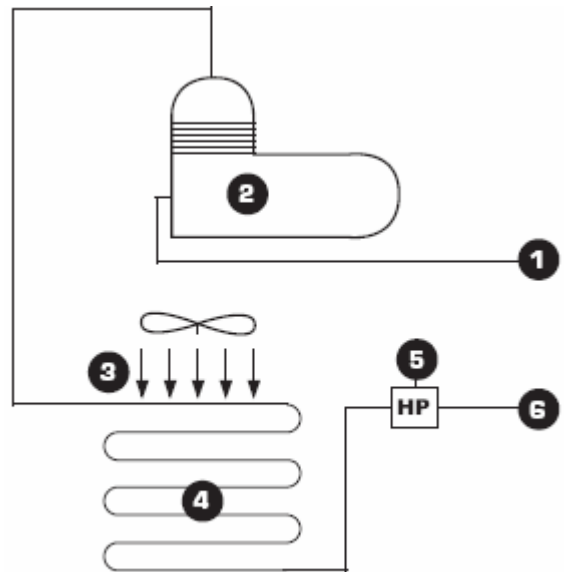

**SCHEMAT ELEKTRYCZNY**

- 1-WYŁĄCZNIK GŁÓWNY
- 2-GNIAZDO ZASILANIA
- 3-WYŁĄCZNIK ZAŁ./WYŁ.
- 4-WYŁĄCZNIK LAMPY
- 5-SILNIK WENTYLATORA
- 6-LAMPA
- 7-KONDENSATOR
- 8-PROSTOWNIK
- 9-WYŁĄCZNIK WYSOKIEGO CIŚNIENIA
- 10-PRZEKAŹNIK PRZECIĄŻENIA TERMICZNEGO
- 11-SPRĘŻARKA

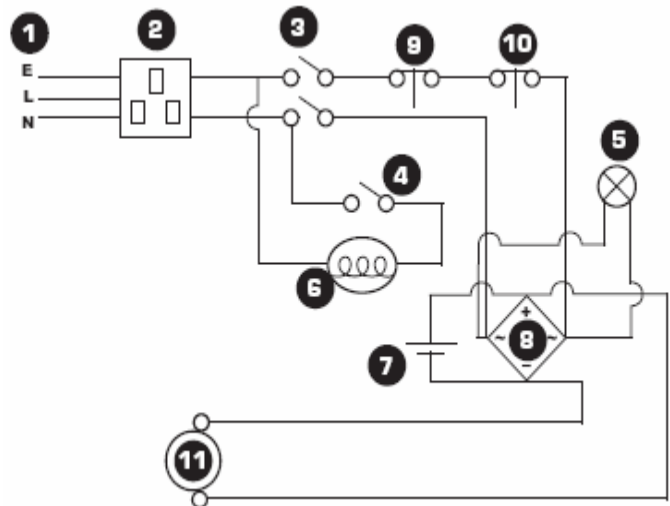

**PRODUCENT-WIELKA BRYTANIA:**

ASPEN PUMPS LIMITED  
 APEX WAY HAILSHAM  
 EAST SUSSEX  
 BN27 WA  
 UNITED KINGDOM

**DYSTRYBUTOR-POLSKA:**

GEOCLIMA  
 BIURO:  
 UL. WARSZAWSKA 378  
 05-092 KIEŁPIN K/ŁOMIANEK  
 tel. (022) 353-41-44; 353-41-45  
 fax. (022) 751-85-49