

## POMPKA SKROPLIN HEAVY-DUTY 6mtr



### OPIS

Pompa skroplin HEAVY-DUTY 6mtr została zaprojektowana do instalacji poniżej tacy ociekowej klimatyzatora (klimakonwektora wentylatorowego) co jest podyktowane koniecznością doprowadzenia skroplin w sposób grawitacyjny do zbiornika pompy.

Pompa skroplin ASPEN HEAVY-DUTY 6mtr działa bez przerwy dopóki skropliny unoszą pływak w zbiorniku ponad jego dno. Pompa wyposażona jest także w drugi pływak tzw. bezpieczeństwa który powoduje wyłączenie klimatyzatora (klimakonwektora wentylatorowego) w momencie uszkodzenia lub nie prawidłowej pracy pompy.

### WYMIARY

wysokość: 210mm, długość: 300mm, szerokość: 150mm, waga: 3,5kg

### INSTALACJA

Pompa skroplin ASPEN HEAVY-DUTY 6mtr została zaprojektowana do instalacji w pozycji idealnie poziomej.

Przewód wodny powrotny (tzn. tłoczny) powinien mieć średnicę 9mm. Podczas instalacji należy również upewnić się czy podłączeniowy przewód wodny nie jest zapętlony i nie ma w nim jakichkolwiek „uwięzionych części”.

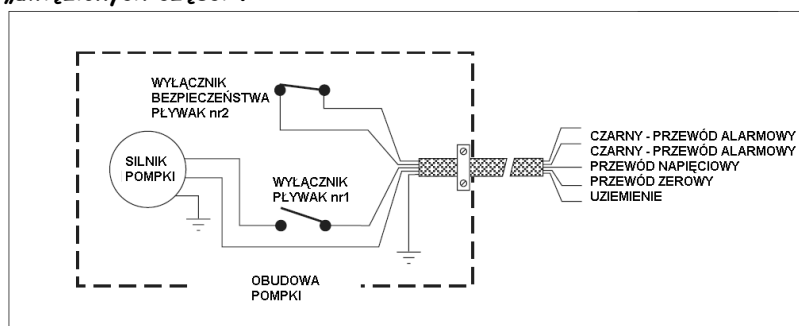

### SPECYFIKACJA TECHNICZNA

- maksymalna wysokość tłoczenia - 6mtr
- przepływ skroplin - 0÷930ltr/h
- zbiornik 4ltr
- wyłącznik bezpieczeństwa
- zabezpieczenie termiczne silnika pompy
- 2mtr kabla przyłączeniowego
- zasilanie - 240V AC
- pobór prądu - 0,4A

### PODŁĄCZENIE ELEKTRYCZNE

- brązowy: przewód napięciowy
- niebieski: przewód zerowy
- zielony/żółty: uziemienie
- czarny 1: przewód alarmowy
- czarny 2: przewód alarmowy

**UWAGA:** Pompa jest wyposażona w wewnętrzny bezpiecznik napięciowy 4A.

### SERWIS

Inspekcja pompy powinna odbywać się regularnie co 6 miesięcy (lub jeśli to konieczne częściej) w celu dezynfekcji aby zapobiec rozwojowi glonów i bakterii w zbiorniku.

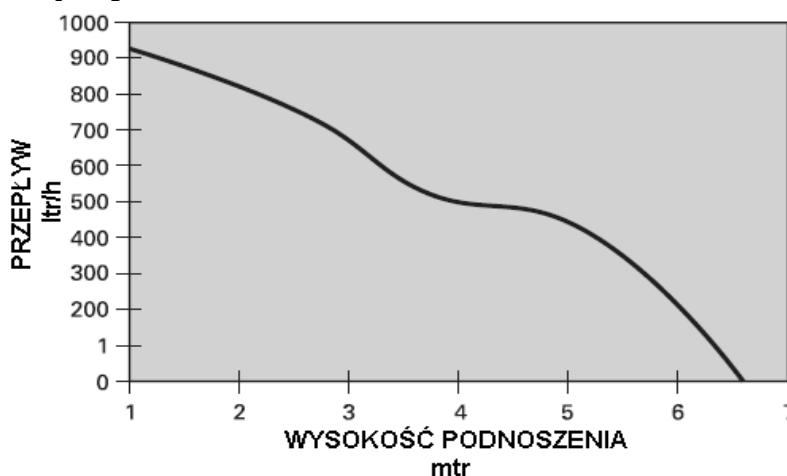

PRODUCENT-WIELKA BRYTANIA:

ASPEN PUMPS LIMITED

APEX WAY HAILSHAM EAST SUSSEX  
BN27 WA UNITED KINGDOM

DYSTRYBUTOR-POLSKA:

GEOCLIMA

BIURO: UL. WARSZAWSKA 378  
05-092 KIEŁPIN K/ŁOMIANEK